

JUKI®

No.0187-03

1985・8

BET00620PJA

model **T006**

ワンタッチ式糸切り装置

One-touch Type Chain-off Thread Cutter

model **T008**

膝スイッチ式糸切り装置

Knee Switch Type Chain-off Thread Cutter

model **T013**

ペダルスイッチ式糸切り装置

Pedal Switch Type Chain-off Thread Cutter

PARTS BOOK

TOKYO JUKI INDUSTRIAL CO., LTD.

From the library of: Superior Sewing Machine & Supply LLC

No. 10-17-03
R-2001
A. 000000000



Model 1006

1006 Model 1006
1006 Model 1006

Model 1008

1008 Model 1008
1008 Model 1008

Model 1013

1013 Model 1013
1013 Model 1013

PARTS BOOK

1013 Model 1013

HOW TO MAKE USE OF THIS PARTS BOOK

パーツブックの見方

1. The part numbers of parts shown in the figure indicate the corresponding numbers (Ref. No.) shown by the Index.
図に示された部品の品番は、図にふられているNo (Ref No)に対応するインデックスによって、その品番がわかります。

2. Explanation of codes 記号の説明

1) Codes on the "Note" column "注記" 欄の記号

- ① ☆..... means this part is changed from the previous parts book.
前回のパーツブックに対して今回変更された部品を意味します
- ② #01..... refer to the "Note" explanation at bottom of page.
ページ下の "注記" の説明を参照して下さい

2) Codes on the "E.C. (Engineering change)" column "変更年月" 欄の記号

- ① A.10/83.... Added from October, 1983
1983年10月より追加された
- ② D.10/83.... Obsoleted from October, 1983
1983年10月より削除された

③ When previous parts (Obsoleted part) and new parts (Added parts) are not interchangeable with each other: 部品の互換性がない変更の場合

In this case, even obsoleted part (D.) can be ordered with the obsoleted part number, so select the parts with changed dates and place your orders.
この場合は削除(D)された品番でもご注文できますから、変更年月により、いずれかの部品を選択してご注文下さい。

Example (例)

Ref. No.	Note 注記	Part No. 品番	Description	E.C. 変更年月	品名	Amt. Req. 数量
1	☆	B1401-100-000	Needle bar	D.10/83	ハリホー	-
1-1	☆	B1401-100-000-A	Needle bar	A.10/83	ハリホー	1
2	☆	B1105-200-000	Frame cover	D.10/83	B1105-300-000	-
	☆	B1105-300-000	Frame cover	A.10/83	フレームカバー	1

④ In case when previous parts and new part are interchangeable with each other: 部品の互換性がある場合の変更

In this case the new part number is replaced on the "品名 (Japanese)" column of the previous parts, so please order by the new part number.
この場合は、旧部品の和文品名欄にそれにかわる新しい品番が記入してありますので、新しい品番でご注文下さい。

⑤ C.10/83

1	☆	B1105-500-000	Frame cover	C.10/83	B1105-600-000	1
		↑ Correct No. 正しい品番			↑ Wrong No. 誤り品番	

Please order by the correct part number.
正しい品番でご注文下さい。

- ⑥ M.10/83..... The amount required is changed from October, 1983
The new amount required is shown in the "Amt. Req." column.
1983年10月より数量が変更になった この場合数量欄には新しい数量が表示してあります

3) Codes on the "Amt. Req." column "数量" 欄の記号

- ① 2..... Indicates amount required is 2.
数量、2個を表わします
- ② 2.0..... Indicates length in meters. (unit is meter)
長さ、2メートルを表わします (単位はメートルです)
- ③ -..... Indicates parts obsoleted from the parts book.
このパーツブックから削除された部品です
- ④ (1)..... Indicates sub parts which construct the assembly part.
Assembly part is shown as "asm." and クミ in Japanese, in the "Description" column.
組部品を構成している子部品を表わします 組部品は品名欄に英文で "asm." 和文でクミと表示してあります

When Ordering The Spare Parts:

In order to ensure that we deliver the correct parts to you, please clearly state when ordering the corresponding PART NUMBER (ex. B1109-012-A00) and also the PARTS BOOK NUMBER (ex. 0010-01, given at the top right of the cover) or the MACHINE SERIAL NUMBER, because there are some parts which have been changed.

補用部品注文の際のご注意

このパーツブックに記載されている補用部品をご注文の際は、部品の番号(例えば、B1109-012-A00)でご注文下さい。合わせて、ご覧のパーツブックの管理番号(表紙右上、例えば、No0010-01)又は、機械番号をご連絡頂ければ幸いです。又、改良のため部品の一部が変更になる場合がありますのでご了承下さい。

1. APPLICABLE MODELS & USAGE

適用機種及び用途

1 2 T006 One-touch type chain-off thread cutter
ワンタッチ式糸切り装置

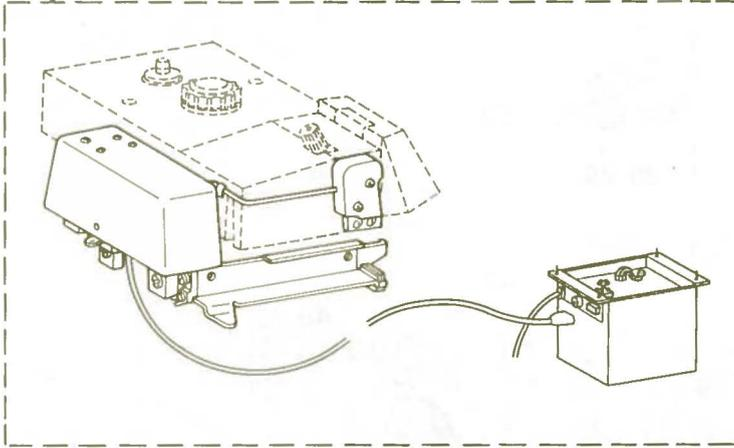

Applicable models
適用機種

All models of MO-2300 · 2400 · 2500 series
(Except MO-2312 · 2412 · 2512)
MO-2300・2400・2500シリーズ全機種
(MO-2312・2412・2512は除く)

Usage
用途

Manual type chain-off thread and
reinforcing tape cutter
手動空環糸及び補強テープ切り用

3 4 T008 Knee switch type chain-off thread cutter
膝スイッチ式糸切り装置

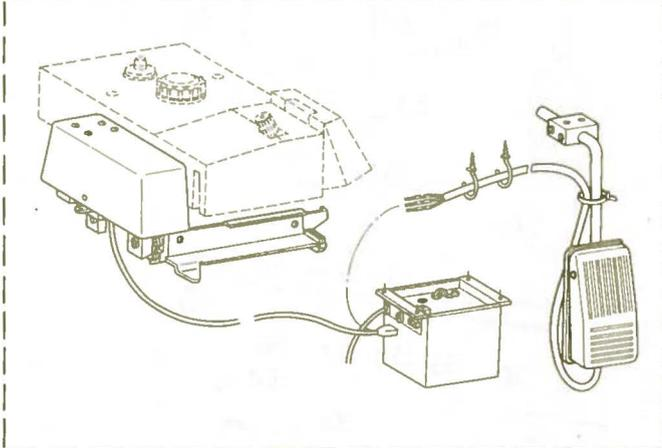

5 6 T013 Pedal switch type chain-off thread cutter
ペダルスイッチ式糸切り装置

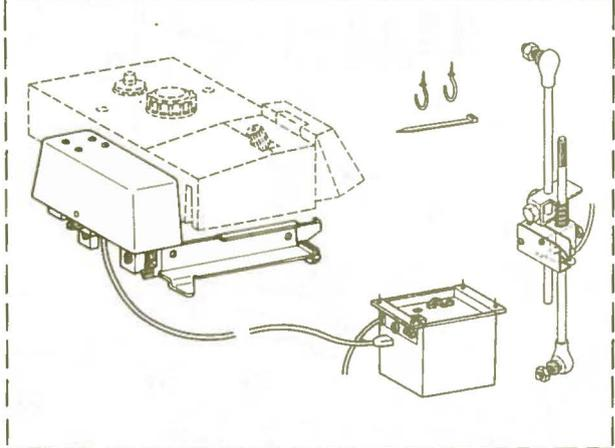

Ref. No.	Note 注記	Part No. 品番	Description	E. C. 変更年月	品名	Amt. Req. 数量
1	◇01	MAT-006001A0	T006 CHAIN-OFF THREAD CUTTER		T006 ワンタッチシキ イトキリソーチ	1
2	◇02	MAT-006002A0	T006 CHAIN-OFF THREAD CUTTER		T006 ワンタッチシキ イトキリソーチ	1
3	◇01	MAT-008001A0	T008 CHAIN-OFF THREAD CUTTER	A.09/84	T008 ワンタッチシキ イトキリソーチ	1
4	◇02	MAT-008002AC	T008 CHAIN-OFF THREAD CUTTER	A.09/84	T008 ワンタッチシキ イトキリソーチ	1
5	◇01	MAT-013001A0	T013 CHAIN-OFF THREAD CUTTER	A.05/85	イトキリソーチ T013	1
6	◇02	MAT-013002A0	T013 CHAIN-OFF THREAD CUTTER	A.05/85	イトキリソーチ T013	1

Note(注記) ◇01.....For 100V, 115V, 200V, 240V 100V, 115V, 200V, 240V用
 ◇02.....For 220V, 380V, 415V, 440V 220V, 380V, 415V, 440V用

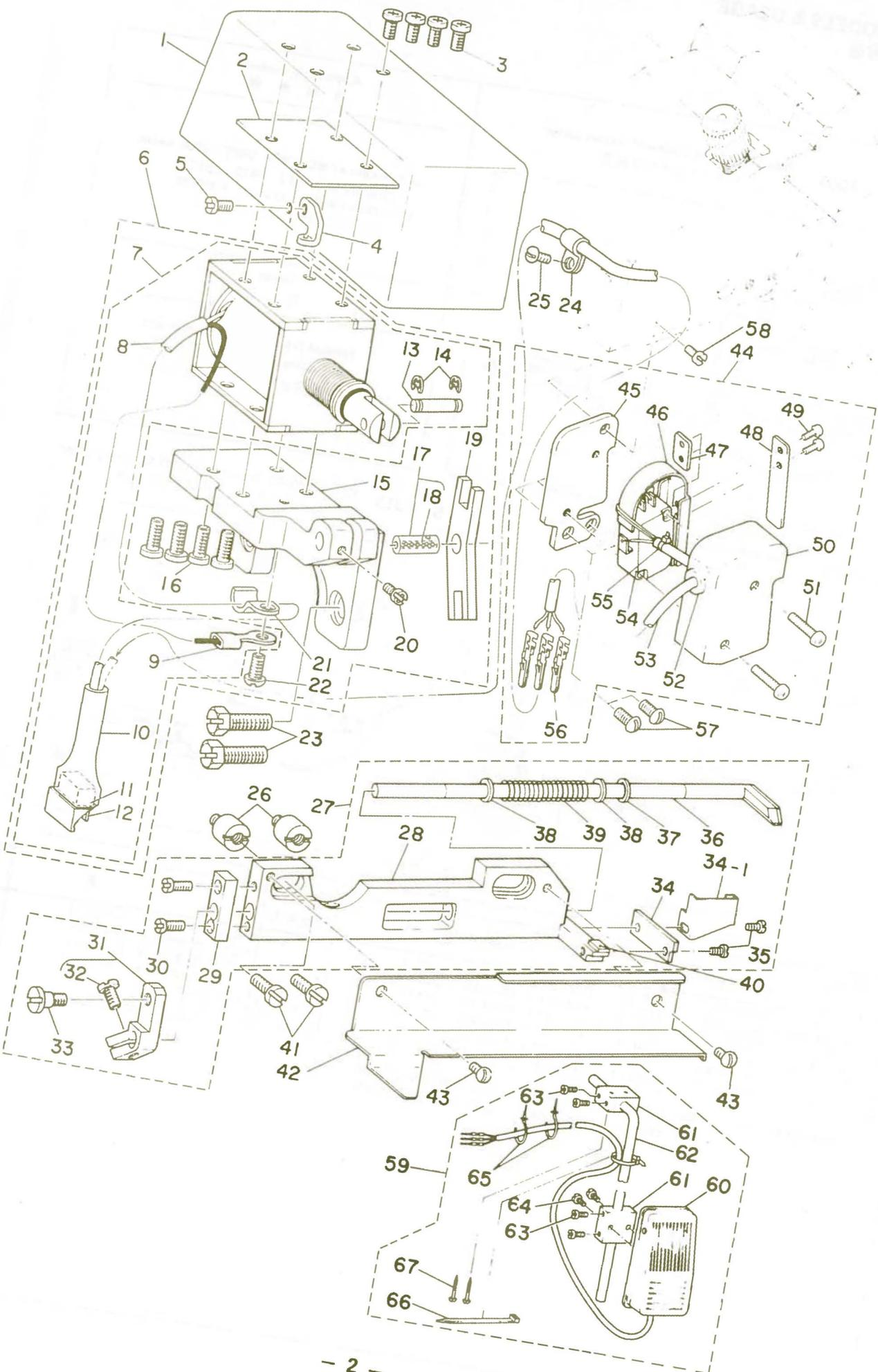

Ref. No.	Note 注記	Part No. 品番	Description	E. C. 変更年月	品名	Amt. Req. 数量
1		MAT-01623000	MAGNET COVER		イトネリ マグネットカバー	1
2		MAT-21132T00	MAGNET RUBBER COVER		マグネットカバー コムダク	1
3		SM-4040601-SB	SCREW M4 L=5		ナメコネジ M4X0.7 L=5	4
4	◇01	B2526-704-000	LOWER LOOPER THREAD GUIDE		シクルーパ イトアソナイ	1
5	◇01	SS-6090630-SP	SCREW 7/64-40 L=6		ヒラネジ 7/64-40 L=6	1
6		MAT-01621C00	MAGNET WITH MOUNTING BASE ASM.		イトネリ マグネット クミ	1
7		MAT-01621CA0	MAGNET ASM.		イトネリ マグネット クミ	(1)
8		HW-5F18S16-A8	3-CORE CABTYRE CORD		3芯 ケブタイコート 1M	(1)
9		HP-1A43PGC-12	GROUND WIRE TERMINAL COVER		アツチクワンシ	(1)
10		MAT-81131T00	COVER		6P フラクカハ	(1)
11		D6029-555-B0A	NYLON PLUG 6P		6P ナロンフラク	(1)
12		D6043-555-B00	PIN TERMINAL, MALE		ピオン ターミナル オス	(3)
13		MAT-80114T00	PLUNGER PIN		プランジャー ピン	(1)
14		PE-0300000-K0	SNAP RING 3		エカタメワ 3	(2)
15		MAT-01622000	MAGNET MOUNTING BASE		イトネリ マグネット タイ	(1)
16		SM-4041001-SB	SCREW M4 L=10		ナメコネジ M4X0.7 L=10	(4)
17		P2116-019-0A0	PIN ASM.		クムレハム ピン クミ	(1)
18		CQ-2000000-00	OIL WICK		1シシ	(2)
19		MAT-00509000	KNIFE DRIVING LEVER		クムレハム	(1)
20		SS-4090615-SP	SCREW 7/64-40 L=6		ヒラネジ 7/64-40 L=6	(1)
21		D2611-555-B0B	CABLE HOLDER B		ケーブル トメカク B	(1)
22		SS-7090850-SP	SCREW 7/64-40 L=8		マルヒラネジ 7/64-40 L=8	(1)
23		SS-9151630-CP	SCREW 15/64-28 L=15.5		コツカクホルト 15/64-28	2
24	◇02	G5066-110-000	CORD HOLDER		3マル ヨー ケーブルホルダ	1
25	◇02	SS-3090710-TP	SCREW 7/64-40 L=7		マルネジ 7/64-40 L=7	1
26		MAT-01601000	HINGE SCREW		メスタ イリツク スクネサネ	2
27	*	MAT-00502000	KNIFE DRIVING ARM ASM.	D.12/83	MAT-00601080	-
28	*	MAT-00601000	KNIFE DRIVING ARM ASM.	A.12/83	メスタ クミ	1
29		MAT-00502000	KNIFE DRIVING SHAFT MOUNTING BASE		メスタ イ	(1)
30		MAT-80102T00	KNIFE DRIVING SHAFT BUSHING		メス シムツク	(1)
31		SS-4030610-SP	SCREW 1/8-44 L=6.4		ナメコネジ 1/8-44 L=6.4	(2)
32		MAT-00506000	KNIFE DRIVING ARM ASM.		メスクチ クミ	(1)
33		SS-6090810-SP	SCREW 7/64-40 L=7.5		ヒラネジ 7/64-40 L=7.5	(1)
34		SD-0500481-TP	HINGE SCREW D=5 H=4.8		クワンネジ D=5 H=4.8	(1)
34-1	*	MAT-00505000	KNIFE		メ	(1)
35		MAT-01603000	SIDE COVER	A.12/83	ヨコカハ	(1)
36		SS-3060410-SP	SCREW 3/32-56 L=4		マルネジ 3/32-56 L=4	(2)
37		MAT-70504000	DRIVING SHAFT		メスシク	(1)
38		MAT-80106T00	SNAP RING		ハネ トメワ	(1)
39		WP-0510516-SD	WASHER 5.1X7.5X0.5		ヒラクカク 5.1X7.5X0.5	(2)
40		MAT-80105T00	SPRING		メスシク ハネ	(1)
41		MAT-51102T00-A	KNIFE STOPPER		メスストツハ	1
42		SS-6121010-SP	SCREW 3/16-28 L=10		ヒラネジ 3/16-28 L=10	2
43		MAT-00503000	KNIFE DRIVING SHAFT BASE COVER		メスタ イカハ	1
44	◇02	SS-5090610-SP	SCREW 7/64-40 L=6		トラスネジ 7/64-40 L=6	2
45	◇02	MAT-00602000	SWITCH ASM.		イトネリ スイツク	1
46	◇02	MAT-01652000	SWITCH INSTALLING PLATE		イトネリ スイツトリツケイ	(1)
47	◇02	MAT-01653000	SWITCH PUSH PLATE		フツシイ	(1)
48	◇02	MAT-01663000	PUSH AUXILIARY REAR PLATE		フツシ ホシヨイ	(1)
49	◇02	MAT-01662000	SWITCH PUSH AUXILIARY PLATE		フツシ ホシヨイ	(1)
50	◇02	SM-4860501-SC	SCREW M2.6 L=5		ナメコネジ M2.6 L=5	(2)
51	◇02	MAT-01651000	SWITCH COVER		イトネリ スイツカハ	(1)
52	◇02	SM-4031401-SC	SCREW M3X0.5 L=14		ナメコネジ M3X0.5 L=14	(2)
53	◇02	HX-0005500-00	RUBBER BUSHING		コムダクツシ	(1)
54	◇02	HW-0001200-30	CABTYRE CORD		3芯ケーブル	(1.3)
55	◇02	MAT-80120T00	MICRO-SWITCH		マイクロスイツ	(1)
56	◇02	EA-9500B01-00	CLIP CV-100		ケツクハント	(1)
57	◇02	HK-0125300-00	PIN-SHAPE TERMINAL, MALE		ピオンターミナル (オス)	(3)
58	◇02	SS-3090710-TP	SCREW 7/64-40 L=7		マルネジ 7/64-40 L=7	2
59	◇02	SS-6090610-SP	SCREW 7/64-40 L=5.5	A.09/84	ヒラネジ 7/64-40 L=5.5	1
60	◇03	MAT-00801000	KNEE SWITCH ASM.	A.09/84	ヒクスイツク	1
61	◇03	MAT-80233T80	KNEE SWITCH ASM.	A.09/84	ヒクスイツク	(1)
62	◇03	MAT-80230T00	KNEE SWITCH SUPPORT BASE	A.09/84	スイツク シシクミ (T002)	(2)
63	◇03	MAT-30231T00	DRIVING BAR, T002	A.09/84	スイツク シシクミ (T002)	(1)
64	◇03	SS-6151220-SP	SCREW 15/64-28 L=11.5	A.09/84	ヒラネジ 15/64-28 L=11.5	(4)
65	◇03	SS-7111410-SP	SCREW 11/64-40 L=14	A.09/84	マルヒラネジ 11/64-40 L=14	(2)
66	◇03	D2113-555-B00	CORD SET PLATE (B)	A.09/84	コート トメカク B	(2)
67	◇03	EA-9500B01-00	CLIP CV-100	A.09/84	ケツクハント	(1)
68	◇03	SK-3514000-SC	WOOD SCREW D=5.1 L=40	A.09/84	マルネジ	(2)

Note(注記) ◇01.....For safety stitcher 安全縫用
◇02.....For T006 T006用
◇03.....For T008 T008用

3. CONTROL BOX COMPONENTS
 コントロール ボックス関係

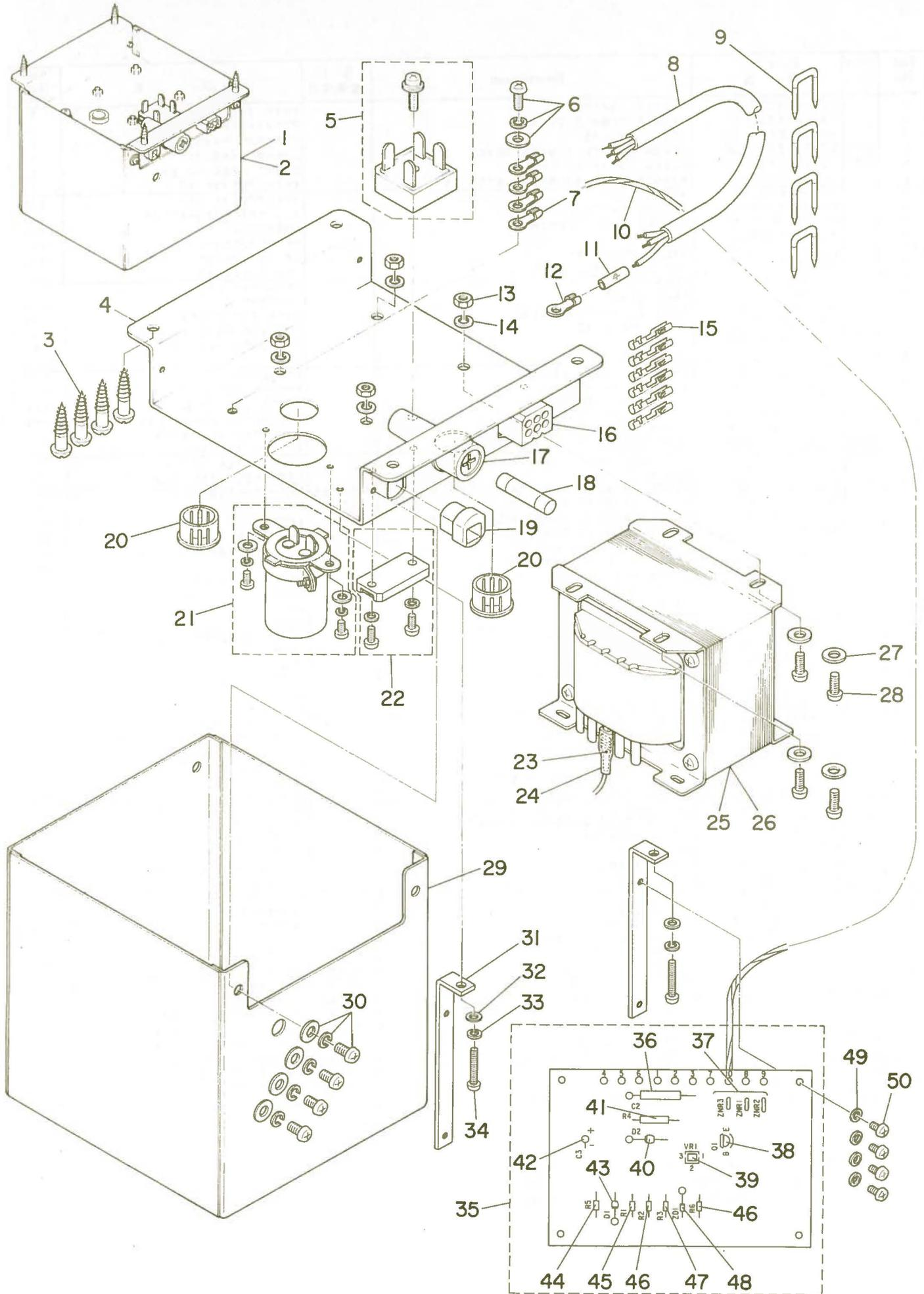

Ref. No.	Note	Part No. 品番	Description	E. C. 変更年月	品名	Amt. Req. 数量
1	◇01	MAT-00601AA0	CONTROL BOX ASM.		テコンソーホックツクス ツミ	1
2	◇02	MAT-00601BA0	CONTROL BOX ASM.		テコンソーホックツクス ツミ B	1
3		SK-3482500-SC	WOOD SCREW D=4.8 L=25		マルモクネシ D=4.8 L=25	(4)
4		MAT-00611000	CONTROL BOX MOUNTING BASE		テコンソー トリツクタイ	(1)
5		M9636-110-000	DIODE BRIDGE		ダイオード フリツシ	(1)
6		SL-4041081-SF	SCREW M4 L=10		ナハコネシ M4 L=10	(1)
7		HP-0012700-00	GROUND WIRE TERMINAL		アツチャクタンシ	(1)
8		E9649-302-000	POWER INPUT CORD		キヤフツイヤコート 3シユ	(1)
9		MA0-11532000	STAPLE		コート ステツフル	(4)
10		E9561-351-000	GROUNDING CORD, GREEN YELLOW		アースセン	(0.5)
11		MAT-80158T00	GROUND WIRE MARK TUBE		アースマーク チューブ	(1)
12		HP-0007001-90	GROUND WIRE TERMINAL		マルカクタ アツチャクタンシ	(1)
13		NM-6040001-SB	WIND ADJUSTING PLATE ATTACHING NUT		ロツカクナツ M4X0.7 1シユ	(4)
14		WS-0420802-SB	SPRING WASHER		ハネサカネ	(4)
15		D6042-555-B00	PIN-SHAPE TERMINAL, FEMALE		ピョク ターミナル メス	(6)
16		D6029-555-B0B	NYLON RECEPTACLE 6P		6P ナイロンレセプタクル	(1)
17		HF-0007115-00	FUSE HOLDER		ヒューズホルダー	(1)
18		HF-0002010-00	FUSE F-7161 10A		ヒューズ 10A	(1)
19		HX-0002100-00	CORD BUSHING		コートフツツシユ	(1)
20		MAT-80148T00	RUBBER BUSHING TB1116		フツツシユ (TB1116)	(2)
21		HC-0101022-20	CAPACITOR 2200MF 63V		コンデンサ 2200MF 63V テンカイ	(1)
22		HT-0017200-00	TRANSISTOR (2SD1087)		トランジスタ (2SD1087)	(1)
23		HP-0012800-00	FASTEN RECEPTACLE		フアストンタンシ	(1)
24		HP-0012900-00	SLEEVE		スリーブ	(1)
25	◇01	MAT-00610000	TRANSFORMER		テコンケツトランス	(1)
26	◇02	MAT-00610B00	TRANSFORMER B		テコンケツトランス B	(1)
27		WP-0450501-SB	WASHER		ヒラサカネ ミカキマル M4	(4)
28		SM-4041501-SB	SCREW M4 L=15		ナハコネシ M4X0.7 L=15	(4)
29		MAT-80154T00	CONTROL UNIT COVER		テコンソー トリツクタイ カバー	(1)
30		SL-40408B1-SF	SCREW M4 L=8		ナハコネシ M4 L=8	(4)
31		MAT-00612000	WIRE BOARD SUPPORT PLATE		フオリントキハシ シシハシ	(2)
32		WP-0330501-SB	WASHER M3		ヒラサカネ ミカキマル M3	(2)
33		WS-0310602-SB	SPRING WASHER		ハネサカネ	(2)
34		SM-4031001-SB	SCREW M3 L=10		ナハコネシ M3X0.5 L=10	(2)
35		MAT-006010A0	MCU PRINTED CIRCUIT BOARD ASM.		MCU キハシ クミ	(1)
36		HC-0102010-10	CAPACITOR 100MF 63V		コンデンサ 100MF 63V テンカイ	(1)
37		HN-0001600-00	VARIATOR (TNR9G181K)		ハリスター TNR9G181K	(3)
38		HT-0015500-00	TRANSISTOR 2SC1815		トランジスタ (2SC1815-Y)	(1)
39		E9603-603-000	VARIABLE RESISTOR 10K OHM 1/2W		ホリリュウ 10Kオーム 1/2W	(1)
40		HG-0005200-00	DIODE 3BZ61		ダイオード (3BZ61)	(1)
41		HR-0042020-20	RESISTOR 2 KILO OHM 2W		テイコーキ 2K 2W キンソクヒマク	(1)
42		HC-0046900-00	TANTALUM ELECTROLYTIC CAPACITOR		コンデンサ 10MF 25V タンタル	(1)
43		HG-2672011-2P	DIODE (V06C)		ダイオード (V06C)	(1)
44		HR-0017010-10	RESISTOR 100 OHM 1/4W		テイコーキ 100オーム 1/4W タンソヒマク	(1)
45		HR-0017010-00	RESISTOR 10 OHM 1/4W		テイコーキ 10オーム 1/4W タンソヒマク	(1)
46		HR-0017010-30	RESISTOR 10 KILO OHM 1/4W		テイコーキ 10K 1/4W タンソヒマク	(2)
47		HR-0017010-20	RESISTOR 1 KILO OHM 1/4W		テイコーキ 1K 1/4W タンソヒマク	(1)
48		HG-0006100-00	ZENER DIODE RD9.1E		ダイオード	(1)
49		WP-0330501-SB	WASHER M3		ヒラサカネ ミカキマル M3	(4)
50		SM-4030601-SB	SCREW M3 L=6		ナハコネシ M3X0.5 L=6	(4)

Note (注記) ◇01 For 220V, 380V, 415V, 440V 220V, 380V, 415V, 440V用
◇02 For 100V, 115V, 200V, 240V 100V, 115V, 200V, 240V用

4. EXCLUSIVE PARTS FOR T013
T013専用部品

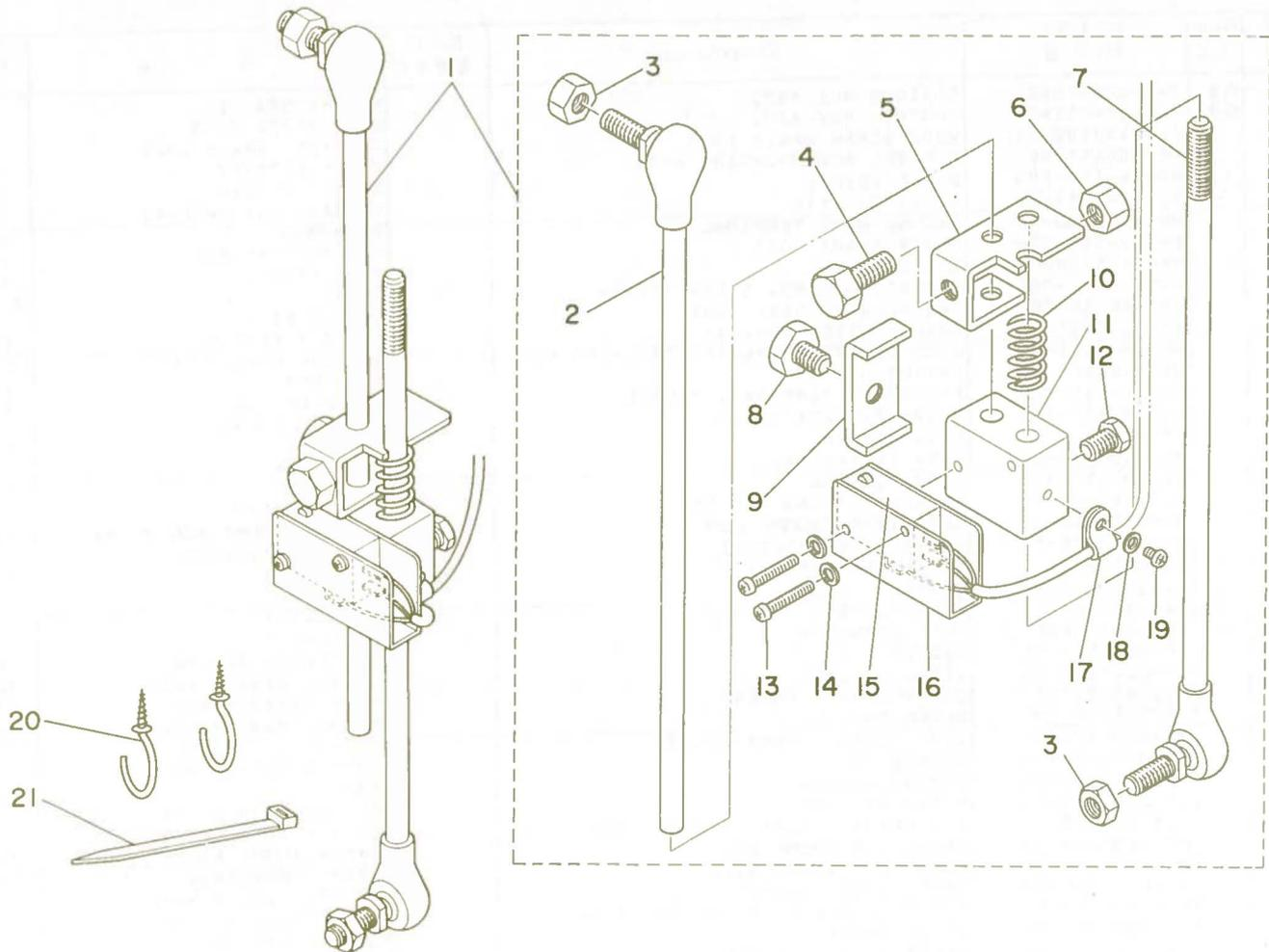

Ref. No.	Note 注記	Part No. 品番	Description	E. C. 変更年月	品名	Amt. Req. 数量
1		MAT-013010AO	PEDAL SWITCH ASM.		ペダルスイッチ クミ	1
2		D7117-555-BAO	JOINT ASM.		ジョイントアッセル クミ	(1)
3		NM-6060001-SE	NUT M6		ロックワッシャー M6 1シユ	(2)
4		SM-9081423-SE	SCREW M8 L=14		ロックワッシャー M8 L=14	(1)
5		MAT-31134T00	MAGNET MOUNTING BASE		シヤク トリツケタイ	(1)
6		NM-6080721-SE	NUT M8		ロックワッシャー M8	(1)
7		MAT-81137TAO	JOINT BAR ASM. B		ジョイントバー B クミ	(1)
8		SM-9060813-SE	SCREW M6 L=3		ロックワッシャー M6 L=8	(1)
9		MAT-01302000	PRESSER PLATE STOPPER		オシツケイタ ストツパ	(1)
10		B3117-771-000	SPRING		イトエルメ オシホー ハネ	(1)
11		MAT-01301000	SWITCH INSTALLING BASE		イトキリスイッチ トリツケタイ	(1)
12		SM-9060813-SE	SCREW M6 L=8		ロックワッシャー M6 L=8	(1)
13		SM-4031601-SB	SCREW M3X0.5 L=16		ナハコネシ M3X0.5 L=16	(2)
14		WP-0330500-MB	WASHER 3.3X6X0.5		ヒラサカネ コカタマル M3	(2)
15		MAT-013030AO	SWITCH ASM.		イトキリスイッチ クミ	(1)
16		MA0-11602N00	MICRO-SWITCH COVER		スイッチカバー	(1)
17		B3538-112-000	CORD HOLDER		オセエカク	(1)
18		WP-0330500-MB	WASHER 3.3X6X0.5		ヒラサカネ コカタマル M3	(1)
19		SM-4030411-SB	SCREW M3X0.5 L=4		ナハコネシ	(1)
20		D2113-555-B00	CORD SET PLATE (B)		コート トメカク B	2
21		EA-9500B01-00	CLIP CV-100		ケツソクハント	1

* All parts other than the above are same as those used in T006.
上記以外の部品はT006と同じです。

NUMERICAL INDEX OF PARTS

索引

Part No. 品番	Page 頁	Ref. No.	Part No. 品番	Page 頁	Ref. No.	Part No. 品番	Page 頁	Ref. No.	Part No. 品番	Page 頁	Ref. No.
B2116-019-0A0	3	17	MA0-1153Z000	5	9	NM-6040001-SB	5	13			
B2526-704-000	3	4	MA0-11602N00	6	16	NM-6060001-SE	6	3			
B3117-771-000	6	10	MAT-005020A0	3	27	NM-6080721-SE	6	6			
B3538-112-000	6	17	MAT-00502000	3	28						
			MAT-00503000	3	42						
			MAT-00504000	3	36	RE-0300000-K0	3	14			
			MAT-00505000	3	34						
CQ-2000000-00	3	18	MAT-005060A0	3	31						
			MAT-00509000	3	19	SD-0500481-TP	3	33			
			MAT-006001A0	1	1	SK-3482500-SC	5	3			
D2113-555-B00	3	65	MAT-006002A0	1	2	SK-3514000-SC	3	67			
D2113-555-B00	6	20	MAT-00601AA0	5	1	SL-4040881-SF	5	30			
D2611-555-B0B	3	21	MAT-00601BA0	5	2	SL-4041081-SF	5	6			
D6029-555-B0A	3	11	MAT-006010A0	5	35	SM-4030411-SB	6	19			
D6029-555-B0B	5	16	MAT-006010B0	3	27	SM-4030601-SB	5	50			
D6042-555-B00	5	15	MAT-006020A0	3	44	SM-4031001-SB	5	34			
D6043-555-B00	3	12	MAT-00610B00	5	26	SM-4031401-SC	3	51			
D7117-555-BA0	6	2	MAT-00610000	5	25	SH-4031601-SB	6	13			
			MAT-00611000	5	4	SM-4040601-SB	3	3			
			MAT-00612000	5	31	SM-4041001-SB	3	16			
EA-9500B01-00	3	55	MAT-008001A0	1	3	SM-4041501-SB	5	28			
EA-9500B01-00	3	66	MAT-008002A0	1	4	SM-4860501-SC	3	49			
EA-9500B01-00	6	21	MAT-008010B0	3	59	SM-9060813-SE	6	8			
E9561-351-000	5	10	MAT-013001A0	1	5	SM-9060813-SE	6	12			
E9603-603-000	5	39	MAT-013002A0	1	6	SM-9081423-SE	6	4			
E9649-302-000	5	8	MAT-013010A0	6	1	SS-3060410-SP	3	35			
			MAT-01301000	6	11	SS-3090710-TP	3	25			
			MAT-01302000	6	9	SS-3090710-TP	3	57			
G5066-110-000	3	24	MAT-013030A0	6	15	SS-4080610-SP	3	30			
			MAT-01601000	3	26	SS-4090615-SP	3	20			
			MAT-01603000	3	34-1	SS-5090610-SP	3	43			
			MAT-016210A0	3	7	SS-6090610-SP	3	58			
HC-0046900-00	5	42	MAT-016210B0	3	6	SS-6090630-SP	3	5			
HC-0101022-20	5	21	MAT-01622000	3	15	SS-6090810-SP	3	32			
HC-0102010-10	5	36	MAT-01623000	3	1	SS-6121010-SP	3	41			
HF-0002010-00	5	18	MAT-01651000	3	50	SS-6151220-SP	3	63			
HF-0007115-00	5	17	MAT-01652000	3	45	SS-7090850-SP	3	22			
HG-0005200-00	5	40	MAT-01653000	3	46	SS-7111410-SP	3	64			
HG-0006100-00	5	48	MAT-01662000	3	48	SS-9151630-CP	3	23			
HG-2672011-2P	5	43	MAT-01663000	3	47						
HK-0125300-00	3	56	MAT-80102T00	3	29						
HN-0001600-00	5	37	MAT-80105T00	3	39	WP-0330500-MB	6	14			
HP-0007001-90	5	12	MAT-80106T00	3	37	WP-0330500-MB	6	18			
HP-0012700-00	5	7	MAT-80114T00	3	13	WP-0330501-SB	5	32			
HP-0012800-00	5	23	MAT-80120T00	3	54	WP-0330501-SB	5	49			
HP-0012900-00	5	24	MAT-80148T00	5	20	WP-0450501-SB	5	27			
HP-1A43PGC-12	3	9	MAT-80154T00	5	29	WP-0510516-SD	3	38			
HR-0017010-00	5	45	MAT-80158T00	5	11	WS-0310602-SB	5	33			
HR-0017010-10	5	44	MAT-80230T00	3	61	WS-0420802-SB	5	14			
HR-0017010-20	5	47	MAT-80231T00	3	62						
HR-0017010-30	5	46	MAT-80233T80	3	60						
HR-0042020-20	5	41	MAT-81102T00-A	3	40						
HT-0015500-00	5	38	MAT-81131T00	3	10						
HT-0017200-00	5	22	MAT-81132T00	3	2						
HW-0001200-30	3	53	MAT-81134T00	6	5						
HW-5F18S16-A8	3	8	MAT-81137TA0	6	7						
HX-0002100-00	5	19	M9636-110-000	5	5						
HX-0005500-00	3	52									

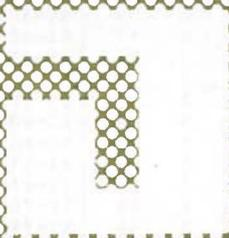

JUKI[®]
TOKYO JUKI INDUSTRIAL CO., LTD.

Address : 23-3, Kabuki-cho 1-chome, Shinjuku-ku,
Tokyo 160, Japan
Cable : JUKI TOKYO
Telex : 22967, 232-2301
Phone : 03 (205) 1188, 1189, 1190

東京重機工業株式会社

〒182
本社・東京都調布市国領町8の2の1 TEL(480)1111(大代)

Printed in Japan (T)